

LGS 4

DENEME

SÖZEL BÖLÜM

Adı ve Soyadı :

Sınıfı / Şubesi :

Öğrenci Numarası :

DERS ADI	SORU SAYISI	TOPLAM SORU SAYISI	SINAV SÜRESİ (DAKİKA)
TÜRKÇE	20	50	75
T.C. İNKILAP TARİHİ VE ATATÜRKÇÜLÜK	10		
DİN KÜLTÜRÜ VE AHLAK BİLGİSİ	10		
YABANCI DİL (İNGİLİZCE)	10		

SÖZEL BÖLÜM KONU ANALİZLERİ

TÜRKÇE

Soru	Konu
1	Sözcük Gruplarının Anlamı
2	Deyimler
3	Cümlelerin Anlamı
4	Görsel Okuma
5	Şiir Yorumlama
6	Metin Türleri
7	Yazım Kuralları
8	Parçada Anlam
9	Parçada Anlam
10	Karikatür Yorumlama
11	Filimsiler
12	Cümlelerin Öğeleri
13	Noktalama İşaretleri
14	Cümlelerin Anlamı
15	Düşünceyi Geliştirme Yolları
16	Parçada Anlam
17	Parçada Anlam
18	Tablo Okuma
19	Sözel Mantık
20	Sözel Mantık

T.C. İNKILAP TARİHİ VE ATATÜRKÇÜLÜK

Soru	Konu
1	I. Dünya Savaşı
2	I. Dünya Savaşı'na Yol Açan Gelişmeler
3	I. Dünya Savaşı
4	Cemiyetler ve Kuvâ-yı Milliye
5	İşgal Yıllarında Anadolu
6	İstiklâl Yolculuğu
7	İstiklâl Yolculuğu
8	Sevr Antlaşması
9	TBMM'ye Karşı Çıkarılan Ayaklanmalar
10	Batı Cephesi

DİN KÜLTÜRÜ VE AHLAK BİLGİSİ

Soru	Konu
1	Kader ve Kaza İnancı
2	Hz. Şuayb (a.s.)
3	İslam'ın Paylaşma ve Yardımlaşmaya Verdiği Önem
4	Zekât ve Sadaka İbadeti
5	Din, Birey ve Toplum
6	Zekât ve Sadakanın Bireysel ve Toplumsal Faydaları
7	Dinin Temel Gayesi
8	Zekât ve Sadaka İbadeti
9	Kaderle İlgili Kavramlar
10	Kader ve Kaza İnancı

İNGİLİZCE

Soru	Konu
1	The Internet
2	Friendship
3	In the Kitchen
4	In the Kitchen
5	On the Phone
6	Friendship
7	Friendship
8	Friendship
9	Friendship
10	In the Kitchen

1. Bu testte 20 soru vardır.
2. Cevaplarınızı optik okuyucuya işaretleyip, telefonunuzla okutunuz.

1. Eskiden beri uçarılıktan hoşlandıkları için bir düşünçenin boyunduruğu altına girmek istemeyen, gerek düşüncelerinde gerek davranışlarında özgür kalmayı benimseyen kişiler vardır. Aynı düşünçede olan birtakım laf ebeleri eskisi kadar olmasa da günümüzde de var.

Bu metinde altı çizili bölümlerden hangileri yer değiştirirse anlamda bir değişme ya da bozulma olmaz?

- | | |
|---------------|----------------|
| A) I. ve III. | B) II. ve III. |
| C) II. ve IV. | D) III. ve IV. |

2. Genellikle gerçek anlamından az çok ayrı, kendine özgü bir anlam özelliği taşıyan kalıplaşmış söz öbeklerine **deyim** denir.

Yazarlığı gösterişli jestler, büyük dramatik hayatlar sanıyorsanız bundan bir an önce

caymanız lazım. Küçük bir odada kendi kendinize,

küçük alışkanlıklarınızla iğne ile kuyu kazarak ve as-

lında bütün gün bir sayfaya bakarak ve bunu yap-

mayı severek, hayal gücünüzü işleterek yaşamayı

göze alabiliyorsanız yazarlık serüvenine girişebi-

lirsiniz.

Bu metinde altı çizili söz öbeklerinden hangileri deyimdir?

- | | |
|---------------|----------------|
| A) I. ve II. | B) III. ve IV. |
| C) II. ve IV. | D) I. ve III. |

3. Halk aydınlar için öyle bir kılavuzdur ki ne kadar zeki, ne kadar becerikli olsak adımlarımızı ona uydu-ramayız.

I. Aydınlar için yol göstericidir.

II. Kendi içinde farklı düşünceler barındırır.

III. Aydınların düşüncelerine önem vermez.

IV. Düşünce ve davranış tarzına uyum sağlamak zordur.

Bu cümleden "halk" ile ilgili aşağıdakilerden hangisi çıkarılabilir?

- | | |
|----------------|----------------|
| A) I. ve II. | B) I. ve IV. |
| C) II. ve III. | D) III. ve IV. |

4.

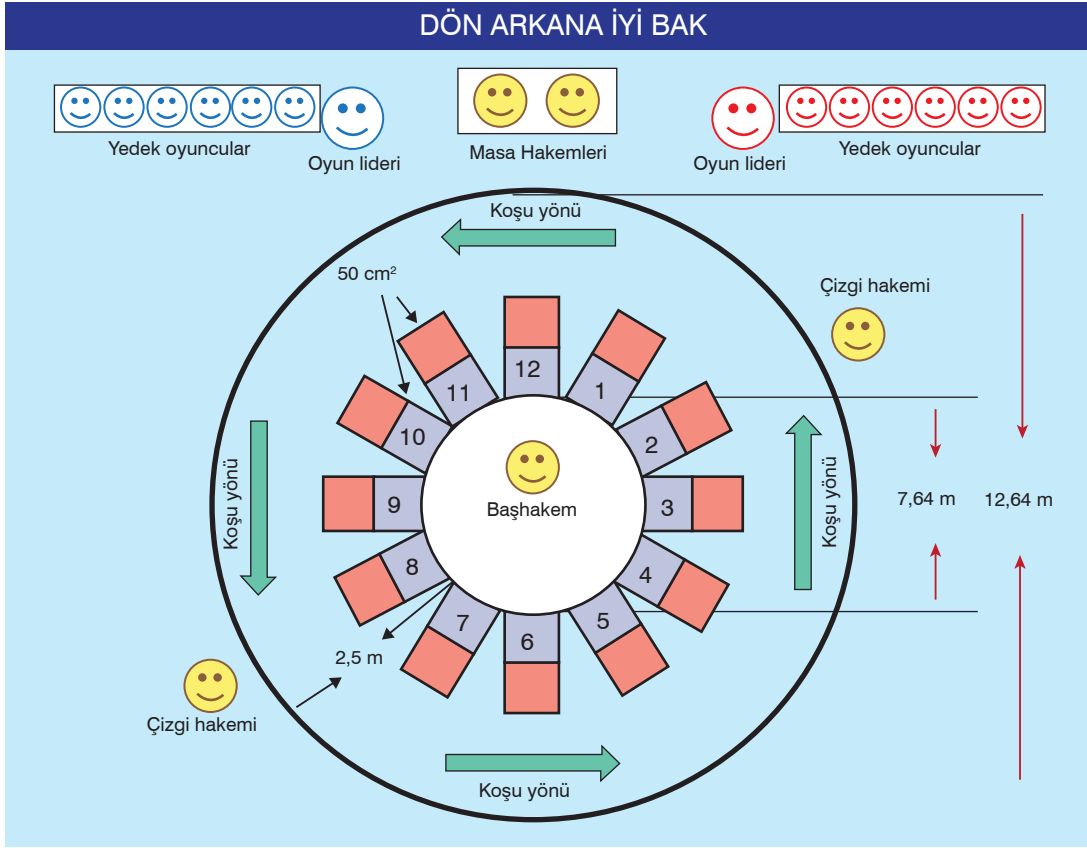

Görselden hareketle "Dön arkana iyi bak" oyunu ile ilgili aşağıdakilerden hangisi söylenemez?

- A) Oyun iki takım arasında standart ölçüleri olan bir alanda oynanır.
- B) Oyun sırasında ebenin saat yönünde koşu yapması gerekir.
- C) Oyun, sahası içinde en fazla on iki kişi tarafından (yedek oyuncular hariç) oynanabilir.
- D) Oyun belirli bir alanda hakemlerin kontrolü altında oynanır.

5. İnsan bazen öyle anlar yaşar ki hayatın cilvesi demek gelir içinizden. Örneğin, yıllarca çocuğunuz olsun diye dua edersiniz; dua ile yetinmez tıbbın son nimetlerinden de yararlanırsınız. Gel zaman git zaman nihayet mutlu haberi alırsınız, alırsınız ya hemen peşinden yeni bir haberle sarsılırsınız. Çok sevdiğiniz bir yakınınız, anneniz, babanız yada kardeşiniz ölümle pençeleşmektedir. İşte tam da böyle bir şey yaşıyorum son günlerde.

Aşağıdakilerden hangisi yukarıdaki sözleri söyleyen kişinin içinde bulunduğu durumu yansıtır?

- A) Öyle bir yerdeyim ki
Ne karanfil ne kurbağa
Öyle bir yerdeyim ki
Bir yanım mavi yosun
Dalgaları sularda
- B) Dostum, dostum güzel dostum
Bu ne beter çizgidir
Bu ne çıldırtan denge
Yaprak döker bir yanımız
Bir yanımız bahar bahçe
- C) Öyle bir yerdeyim ki
Bir yanım çığlık çığığa
Öyle bir yerdeyim ki
Öyle bir yerdeyim ki
- D) Anam gider, Allah Allah
Babam gider, Allah Allah
Öyle bir yerdeyim ki
Öyle bir yerdeyim ki

6. Kıtada temas ettiğim çocukların çoğu bizi tanıyor hatta şiirlerimizden ezbere mısralar okuyacak kadar... Tabii bu durum hepimizin hesabına çok hoşuma gitti. Roman ve hikâye meraklıları da yok değil. Özetle askerlikte sıkılmıyorum. Yedek subay olduğumuzda birçok arkadaşımız bize katılacakları için (Orhan, Oktay vs) ordaki hayatımızın daha enteresan olacağı muhakkak. Ziyacığım, belki seni de tekrar göreceğimizi ve kucaklayacağımızı ümit ediyorum. Şevket'e selam söyle. Onun da senin vaziyetinde olduğunu sanırım.

Bu metin aşağıdaki edebi türlerden hangisine örnektir?

- A) Mektup
B) Gezi yazısı
C) Anı
D) Günlük

7. – Saray, köşk, han vb. nin yazımı
– Yön adlarının yazımı
– Yer adlarının yazımı

Yukarıda yazımında büyük harf kullanılan bazı örnekler verilmiştir.

Buna göre aşağıdakilerden hangisinde büyük harflerin kullanımıyla ilgili yazım yanlışı yapılmıştır?

- A) Penguenler sadece Güney Yarım Küre'de yaşar.
B) Kastamonu'nun Yamanlar Köyü'nden çıkıp İstanbul'a yerleşmiş.
C) Atatürk, Dolmabahçe Sarayı'nda hayata gözlerini yumdu.
D) Taksim Meydanı bu yıl yeniden düzenlendi.

8 ve 9. soruyu paragrafa göre cevaplayın.

Anadolu Yakası'nda oturanların Lale Festivali'ni yaşamaları için iyi bir alternatif sunan Büyük Çamlıca, her yıl özellikle festival zamanı meraklı kalabalıkları kendisine çekiyor. Özellikle gün doğumu ve batımında laleler müthiş bir görsel ziyafet sunuyor.

Çamlıca; Boğaziçi ve Marmara Denizi'ne nazır iki önemli tepenin bulunduğu en önemli mesire yerlerinden biri olarak dikkat çekiyor. Deniz seviyesinden 267 metre yükseklikte bulunan Büyük Çamlıca, zirvesine çıkan insanları dinlendirmek adına sosyal tesislere, yüzlerce yıllık köşklere, çeşmelere, çay bahçelerine, tarihi anıt ağaçlara, restoranlara, yürüyüş parkurlarına ve rengârenk çiçeklere ev sahipliği yapıyor.



Sadece her yıl ekilen laleleriyle değil, aynı zamanda eşsiz boğaziçi manzarasıyla da öne çıkan Büyük Çamlıca'da, iki kıtanın kucaklaştığı yerde çayınızı yudumlayabilir ya da karnınızı doyurabilirsiniz. Bu benzersiz mekânı ziyaret edenler sadece insanlar da olmuyor. Günümüzde, göçmen kuşların en net ve en uzun süreli olarak gözetlenebildiği tek yer Çamlıca Tepesi. Belki de bu yüzden çok sayıda gözlemci, özellikle eylül ve ekim aylarında bu tepeye akın ediyor.

8. Paragrafa göre Büyük Çamlıca'yı ziyarete giden biri aşağıdakilerden hangisiyle karşılaşmaz?

- A) Tarihi yapılarla
- B) Doğal güzelliklerle
- C) Yabancı turistlerle
- D) Boğaz manzarasıyla

9. Paragrafla ilgili aşağıdakilerden hangisi söylenemez?

- A) Anadolu Yakası'nda Lale Festivali sadece Çamlıca Tepesi'nden takip edilir.
- B) İnsanlar sadece laleleri görmek amacıyla Çamlıca'ya gitmemektedir.
- C) Laleler yılın belli zaman dilimlerinde seyredilebilir.
- D) Büyük Çamlıca Tepesi, göçmen kuşların rotası üzerinde yer alır.

10.



Görselde ördek ile adam arasında geçen diyalogda aşağıdakilerden hangisinin örneği yoktur?

- A) Öneri cümlesi
- B) Özeleştirici cümlesi
- C) Olasılık cümlesi
- D) Karamsarlık içeren yargı

11. Sıfat – fiiller bazen sıfat görevlerini terk ederek de fiilimsi görevi yapabilir.

(I) Sizce onu başka insanlardan farklı kılan nedir? (II) Ben söyleyeceğim: “Büyüyünce ne olacaksınız?” sorusuna verdiği cevap. (III) O, henüz eğitimini tamamlamaya çalışan bir üniversite öğrencisi. (IV) Kısa bir süre sonra uzaya giden ilk Türk unvanını kazanacak.

Yukarıdaki metinde numaralandırılmış cümlelerden hangisinde sıfat görevine devam etmeyen bir sıfat – fiil vardır?

- A) I B) II C) III D) IV

12. Bir eylemi yararlı olduğu için güzel saymak yanlıştır.

Bu cümlede olduğu gibi cümlenin ögeleri bulunurken sözcük grupları parçalanmaz.

Aşağıdakilerden hangisi ögeleri bakımından yukarıdaki cümleyle özdeştir?

- A) Şiir, nakış nakış işlenen bir danteldir.
B) Mutlu haberi alınca en çok kardeşim sevindi.
C) Yalancının mumu yatsıya kadar yanar.
D) Ondan başka kimseyi gözü görmüyordu.

13 ve 14. soruları cümleye göre cevaplayınız.

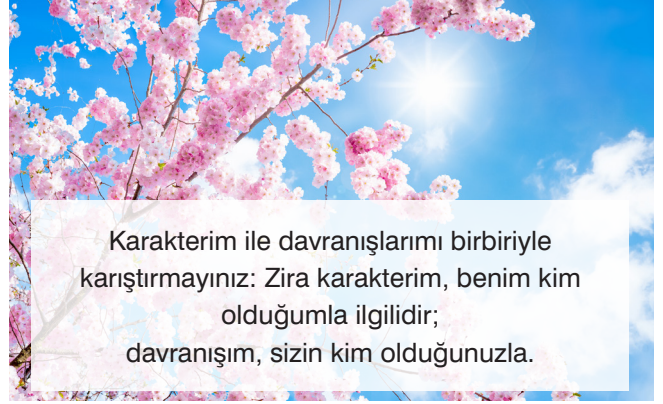

13. Cümlede noktalama işaretlerinden hangisi yanlış kullanılmıştır?

- A) Nokta
B) Virgül
C) Noktalı virgül
D) İki nokta

14. Aşağıdakilerden hangisi verilen cümleyle yakın anlamlıdır?

- A) Karakter ve tavır belirli alanlarda birbiriyle ilgilidir.
B) Davranışlarımız zamanla kalıcı hale gelerek karakterimizi oluşturur.
C) İnsanın karşısındakine nasıl davrandığı, karakterini ortaya çıkarır.
D) Davranışlar karşımızdakine göre şekillenirken kişilik insanın kendi yapısıyla ilgilidir.

15. Tarımla uğraşanların toprağı havalandırması, çapalaması, gübrelemesi, sulaması sonra da yetißen ürünü boy attıkça değneklerle desteklemesi, budaması gibi bir uğraştır eğitim. Ayrıca kesinlikle tarımdan daha zor bir süreçtir sonuç alma bakımından.

Bu metinde aşağıdaki düşünceyi geliştirme yollarından hangisi kullanılmamıştır?

- A) Benzetme B) Örnekleme
C) Tanımlama D) Karşılaştırma

16. Akıllı işaretler, televizyon yayınlarının içeriğıyle ilgili bilgilendirici bir sınıflandırma sistemidir. Bu sistem, televizyon yayıncılarının, anne babaların ve genelde toplumun, çocukları ve gençleri televizyon yayınlarının olası zararlı etkilerinden koruma sorumluluğunu yerine getirmelerinde onlara yardımcı olmak üzere tasarlanmıştır. Toplumun farklı kesimlerinin temsil edildiğı geniş çaplı bir araştırma sonucu anne babaların %80'e yakınının televizyon programlarının içeriğı konusunda bilgilenecek ve uyarılmak istediklerini ortaya koymuştur. Bu talep, sistemin en önemli gerekçesini oluşturmaktadır. Akıllı işaretler sistemi, konuyla ilgili bağımsız uzmanlar tarafından geliştirilmiş karma bir sistemdir. Bu sistem, iki konuda bilgi vermektedir. Bunlar, programın olası zararlı içeriğı ve programın hangi yaş grubuna uygun olduğudur.

Parçadan aşağıdaki sorulardan hangisine cevap alınamaz?

- A) Akıllı işaretler ne demektir?
B) Akıllı işaretler hangi amaçla ortaya çıkmıştır?
C) Akıllı işaretlerden en fazla kimler yararlanmaktadır?
D) Akıllı işaretler nasıl ortaya çıkmıştır?

17.

- (1) İngiliz araştırmacı Sir Richard Doll ise 2001 yılında konuyla ilgili yaptığı bir araştırmayı yayımladı.
- (2) Araştırmada kullanılan manyetik değerın ortalama bir evdeki elektromanyetik alan değeri olması ve birçoğunun engellenebilir olması da durumun en dikkat çekici yanı.
- (3) Sir Richard Doll, araştırmasında belli bir değerin üzerindeki manyetik alana maruz kalan on beş yaş altı çocukların lösemiye yakalanma riskinin, maruz kalmayanlara göre iki kat daha fazla olduğunu söylüyor.
- (4) Teknolojinin getirdiği en büyük tehlikelerden biri olan elektromanyetik dalgalar hepimizin sağlığını tehdit ediyor.
- (5) Bu araştırmaya göre, cep telefonlarının kullandığı elektromanyetik dalgaların insan DNA'sında değişiklik yaparak genetik zararlara yol açtığı ortaya çıktı.
- (6) Avrupa Birliği 2004'te konuyla ilgili dev bir araştırma gerçekleştirdi.

Karışık verilen cümlelerle anlamlı bir bütün oluşturmak için sıralama nasıl olmalıdır?

- A) 1 - 6 - 2 - 4 - 3 - 5 B) 4 - 6 - 5 - 1 - 3 - 2 C) 6 - 5 - 4 - 3 - 2 - 1 D) 3 - 1 - 4 - 5 - 2 - 6

18. Binek Otomobil Üretiminde Yerlilik Oranı (%)

Üretici firma	En Az	En Fazla
I. üretici	50,30	59,90
II. üretici	53,10	57,90
III. üretici	40,54	56,90
IV. üretici	60	63

Ticari Araç Üretiminde Yerlilik Oranı (%)

Üretici firma	En Az	En Fazla
I. üretici	53,43	70,78
II. üretici	52,20	70,70
III. üretici	60	81
IV. üretici	53,40	61,10

Yukarıdaki grafiklerde Türkiye'deki otomotiv üreticilerinin ürettikleri binek ve ticari araçlardaki yerlilik oranları verilmiştir.

Buna göre, aşağıdakilerden hangisi söylenemez?

- A) I. üreticinin binek araçlardaki yerlilik oranı, ticari araçlardaki yerlilik oranından düşüktür.
- B) III. üretici, ticari araçlarda en yüksek yerlilik oranını yakalayan üreticidir.
- C) IV. üretici, binek araçlarda en yüksek yerlilik oranı yakalayan üreticidir.
- D) Bütün üreticiler, ürettikleri araçlarda yarıdan fazla yerlilik oranına ulaşmıştır.

19. Okul kütüphanesinden sorumlu olan Türkçe Öğretmeni Ilgar Bey; öğrencilerin, okul kütüphanesinden ödünç kitap alabilmeleri için okul bünyesinde bir bilgisayar programı hazırlamıştır.

Bu programla ilgili bilenenler şunlardır:

1. Öğrencinin, okulun öğrencisi olması ve sisteme üye olması gerekir.
2. Sisteme, okulun internet sayfasından "Öğrenci Girişi" sekmesinden şifre ile girilir.
3. 5 ve 6. sınıf öğrencileri en fazla iki kitap alabilir, bunlardan biri hikâye kitabı olmalıdır.
4. 7 ve 8. sınıf öğrencileri en fazla üç kitap alabilir, bunlardan biri hikâye, biri şiir kitabı olmalıdır.

Bu bilgilerden hareketle aşağıdakilerden hangisi doğrudur?

- A) Ahmet'in yan okuldaki kuzeni Eren, iki hikâye kitabı alabilir.
- B) 5-B sınıfı öğrencisi Yağmur, bir hikâye kitabı ile iki çizgi roman alabilir.
- C) Selen; 7-D sınıfı öğrencisidir ve e-okul sistemi üzerinden bir hikâye, bir şiir kitabı alabilir.
- D) 8-B sınıfı öğrencisi Ayşe; bir roman, bir şiir ve bir hikâye kitabı alabilir.

20. Hafta sonunu spor yaparak geçirmek isteyen Ahmet, Berat, Ceyhun, Demir ve Eren hafta sonu açılan boks veya yüzme kursuna kayıt yaptırıldılar.

Konuyla ilgili bilinenler şunlardır:

- Bir kişi günde bir kursa gidebilir.
- Bir günde aynı kursa en fazla iki kişi gidebilir.
- Ahmet, cumartesi günü tek başına boksa gidiyor.
- Pazar günü Demir ve Ahmet aynı kursa gidiyor.
- Her iki gün de aynı kursa giden kimse bulunmuyor.
- Berat ve Ceyhun farklı kurslara gitmekte.

Pazar günü boksa giden tek kişiyi belirlemek için hangi bilgiye ihtiyaç vardır?

- A) Ceyhun'un hangi gün hangi kursa gittiği
- B) Pazar günü yüzmeye gidenler
- C) Ahmet'in pazar günü hangi kursa gittiği
- D) Eren'in hangi gün hangi kursa gittiği

T.C. İNKILAP TARİHİ VE ATATÜRKÇÜLÜK

1. Bu testte 20 soru vardır.
2. Cevaplarınızı optik okuyucuya işaretleyip, telefonunuzla okutunuz.

1. İngiliz Başkomutanı General Hamilton 17 Ağustos 1915'te aldıkları yenilginin ardından Harbiye Bakanlığına konuyla ilgili çektiği telgrafta "Niçin geriye çekildiğimizi soruyorsunuz, bütün gerçeği tüm açıklığı ile size bildirmek isterim. Çok cesur muharebe eden, en iyi sevk ve idare edilen asil Türk ordusunun ve Albay Mustafa Kemal gibi dahi bir komutanın karşısında bulunuyoruz. Bunu hiçbir zaman unutmayalım."

Verilen bilgiler düşünüldüğünde İngilizlerin aşağıdaki cephelerden hangisinde yenilgi aldığı söylenebilir?



- A) I B) II C) III D) IV

2. Siyasi birliğini geç tamamlayan Almanya, Hindistan'a giden ticaret yollarını kesmek ve aynı zamanda Osmanlı padişahı olan halifenin dini yetkilerini kullanarak bölgedeki Müslümanları ayaklandırmak istemiştir.

Almanya'nın bu tutumu, öncelikli olarak aşağıdaki devletlerden hangisinin çıkarlarına ters düşmüştür?

- A) İtalya B) İngiltere
C) Fransa D) Rusya

3. Birinci Dünya Savaşı sonucunda mağlup olan devletlerin durumlarını belirlemek ve bu devletlerle yapılacak barış antlaşmalarının esaslarını tespit etmek için Paris Barış Konferansı toplanmıştı. Konferans, kısa sürede Osmanlı topraklarının paylaşım toplantısına dönüştü. Bu konferansta, gizli antlaşmalarda İtalyanlara bırakılan İzmir ve çevresi İngiltere'nin istekleri doğrultusunda Yunanistan'a bırakıldı.

Buna göre Paris Barış Konferansı ile ilgili,

- I. İtilaf Devletleri arasında görüş ayrılıkları yaşanmıştır.
- II. İtalya'nın güçlenmesi engellenmeye çalışılmıştır.
- III. Fransa, konferans kararlarının uygulanmaya konmasını engellemiştir.

yargılarından hangilerine ulaşılabilir?

- A) Yalnız I B) Yalnız III
C) I ve II D) II ve III

4.	◆	Fener Rum Patrikhanesi tarafından kurulan bu cemiyet, Bizans İmparatorluğu'nu yeniden canlandırma amacına sahiptir.	?
	●	Osmanlı sınırları içinde yaşayan Yahudilerin menfaatlerini korumak ve kurulacak İsrail Devleti'ne maddi destek sağlamak amaçlanmıştır.	?
	■	İstanbul'da Medrese hocaları tarafından kurulan bu cemiyet, vatanın kurtuluşunu hilafet ve saltanatın güçlendirilmesinde görüyordu.	?

Millî varlığa zararlı cemiyetlerin tanıtıldığı tabloda “?” ile gösterilen yerlere aşağıdakilerden hangileri getirilmelidir?

	◆	●	■
A)	Pontus Rum	Taşnak	İngiliz Muhipleri
B)	Hınçak	Makabi	Kürt Teali
C)	Etnik-i Eterya	Sulh ve Selameti Osmaniye	Hürriyet ve İtilaf
D)	Mavri Mira	Alyansı İsrailit	Teali İslam

5.

İtilaf Devletleri, ateşkes antlaşması hükümlerine uymayı gerekli görmüyorlar. Birer uydurma nedenle, İtilaf donanmaları ve askerleri İstanbul'da. Adana ili Fransızlar; Urfa, Antep, Maraş İngilizlerce işgal edilmiş. Antalya ve Konya'da İtalyan birlikleri, Merzifon'la Samsun'da İngiliz askerleri bulunuyor. Her yanda yabancı devletlerin subay ve görevlileri ve özel adamları çalışmakta. 15 Mayıs 1919'da İtilaf Devletlerinin uygun bulmasıyla Yunan ordusu İzmir'e çıkarılıyor.”



Mustafa Kemal'in bu sözleri ile ilgili aşağıdakilerden hangisine ulaşamaz?

- A) İtilaf Devletlerinin stratejik bölgeleri işgal ettiği
- B) Osmanlı Devleti'nin işgallere karşı durmadığı
- C) Anadolu'daki en büyük işgalci gücün İtalya olduğu
- D) İtilaf Devletlerinin kendi çıkarlarına göre hareket ettiği

6. Erzurum Kongresi'nin 3. maddesine göre:

- Saltanat ve hilafeti baskı ve zordan kurtarmak için ulusal güçleri etkin, ulusal iradeyi egemen kılmak esastır.
- Yurdun bağımsızlığının korunmasına ve güvenliğin sağlanmasına İstanbul Hükümeti'nin gücü yetmezse geçici bir hükümet kurulacaktır.

Bu bilgiler göz önüne alındığında aşağıdaki yargılardan hangisine ulaşamaz?

- A) İstanbul Hükümetinin gücü vurgulanmıştır.
- B) Ulusal birliğin zedelenmesi kaygısı giderilmeye çalışılmıştır.
- C) Saltanat taraftarlarının tepkisi önlenmek istenmiştir.
- D) İşgallere karşı çözüm önerileri ortaya konmuştur.

7. Sivas Kongresi, İstanbul Hükümeti ve İtilaf Devletlerinin tüm engellemelerine rağmen bütün Anadolu'yu ve Trakya'yı temsilen 38 delegenin katılımıyla 1919 yılının Eylül ayında toplandı. Kongrede yurdun değişik bölgelerinde dağınık halde bulunan tüm savunma cemiyetleri birleştirildi. Ayrıca Temsil Heyeti'nin yetkileri artırılarak yurdun bütünü temsil eder hale getirildi.

Sivas Kongresi'nde alınan bu kararların temel amacı aşağıdakilerden hangisidir?

- A) Ulusal güçleri birleştirmek
- B) İstanbul Hükümeti ile uzlaşmak
- C) Kuvâ-yı Millîye hareketini yaygınlaştırma
- D) Batılı devletlerin tekliflerini değerlendirmek

8. Sevr Antlaşması, Türk milletine hayat hakkı tanımayan bir antlaşmadır. Osmanlı anayasasına göre bir antlaşmanın geçerli olabilmesi için meclis tarafından onaylanması gerekmektedir. Bu tarihte Osmanlı Mebusan Meclisi, İtilaf Devletleri tarafından dağıtılmıştı. TBMM de bu antlaşmayı kabul etmemiştir. - - - -

Yukarıdaki paragrafı tamamlayacak en uygun ifade aşağıdakilerden hangisidir?

- A) Bundan dolayı yeni bir antlaşma için görüşmeler başlamıştır.
- B) Bu yüzden Sevr Antlaşması hukuki yönden geçersizdir.
- C) Böylelikle İtilaf Devletlerinin Anadolu'daki işgalleri sona ermiştir.
- D) Bunun sonucunda İzmir Yunanlılar tarafından işgal edilmiştir.

9. Türk Kurtuluş Savaşı hakkındaki haberleri duyurmak amacıyla kurulan Anadolu Ajansı çok zor bir görevi yerine getirdi. İçeride, savaşan ve dış dünyadan habersiz kalmış bir halkı ülke ve dünya olaylarından haberdar kılmak, bazı yabancı ve İstanbul gazetelerinin teslimiyetçi tutumlarıyla mücadele etmek gerekiyordu. Bu amaçla açılan ajans, Millî Mücadele'nin her aşamasına tanıklık etti.

Bu bilgiye göre,

- I. Kamuoyunun doğru aydınlatılması amaçlanmıştır.
- II. Türk milletinin haklılığı dünyaya duyurulmak istenmiştir.
- III. Millî siyaset ile ilgili çıkan çelişkili haberler düzeltilmeye çalışılmıştır.

yargılarından hangileri doğrudur?

- A) Yalnız I
- B) I ve III
- C) II ve III
- D) I, II ve III

10. Ömer, aşağıdaki etkinlikteki 3 soruyu da doğru cevaplandırarak tam puan almıştır.

Aşağıda, Londra Konferansı ile ilgili bilgiler verilmiştir. Bilgilerden hareketle yandaki soruları cevaplandırınız.

İtilaf Devletleri önceleri TBMM'yi konferansa davet etmek istememişler, sadece Osmanlı Hükûmetini davet etmişlerdi.	1. İtilaf Devletleri TBMM'yi davet etmekten niçin kaçınmışlardır?
Gelen tepkiler üzerine İtilaf Devletleri Osmanlı Hükûmeti ve TBMM'yi ayrı ayrı davet ettiler.	2. İtilaf Devletleri bir ülkeden iki farklı grup çağırarak neyi amaçlamışlardır?
Mustafa Kemal konferanstan bir sonuç çıkmayacağını biliyordu. Ama yine de katılmanın faydalı olacağını düşündü.	3. TBMM'nin konferansa katılmasındaki amaçları neler olabilir?

Buna göre, Ömer'in etkinliği doldururken verdiği cevaplar arasında aşağıdakilerden hangisinin yer alması beklenemez?

- A) TBMM'yi resmi muhatap olarak görmekten ve onun hukuki varlığını kabul etmekten çekinmişlerdir.
- B) İstanbul Hükümeti ile TBMM arasında anlaşmazlık çıkartıp kendi görüşlerini Türk tarafına kabul ettirmek istemişlerdir.
- C) Konferansta, İstanbul Hükümeti ve TBMM temsilcileri arasında çıkan anlaşmazlık, konferans kararları üzerinde etkili olmuştur.
- D) TBMM, kendi hukuki varlığını kabul ettirmek ve Misak-ı Millî'yi dünya kamuoyuna ilan etmek için konferansa katılmıştır.

DİN KÜLTÜRÜ VE AHLAK BİLGİSİ

1. Bu testte 20 soru vardır.
2. Cevaplarınızı optik okuyucuya işaretleyip, telefonunuzla okutunuz.

1.

“Şüphesiz bir topluluk kendi durumunu değiştirmedikçe Allah onların durumunu değiştirmez...”

(Râd suresi, 11. ayet)

**Bu ayet kaderle ilgili aşağıdaki evrensel yasalar-
dan hangisi ile ilişkilendirilebilir?**

- A) Biyolojik yasalar
- B) Kimyasal yasalar
- C) Toplumsal yasalar
- D) Fiziksel yasalar

2. Allah Medyen halkına peygamber olarak Hz. Şuayb'ı göndermişti. Medyen ticaret yolları üzerine kurulmuş önemli bir şehirdi. Bu sebeple halkın ekonomik faaliyetleri ticarete dayanıyordu. Ancak halk, Allah'a kulluk etmeyi unuttuğu gibi ticarete de hileyi meşru görüyordu.

Bu parçadan hareketle Hz. Şuayb'ın kavminin aşağıdakilerden hangisini ihmal ettiği söylenebilir?

- A) Beden temizliği
- B) Dürüst kazanç şekilleri
- C) Akrabalık ilişkileri
- D) İlim öğrenme

3.



Dinimizde yardımlaşma ve dayanışma yalnızca maddi konularla sınırlandırılmamış, manevi boyutu da içine alacak şekilde genişletilmiştir. İnsan sadece maddi ihtiyaçları olan bir varlık değildir. İnsanlar yaşadığı olumsuz şeyler karşısında da üzüлüp desteğe ihtiyaç duyabilirler. Yine güzel şeyler yaşadığında da dostları ve akrabaları ile paylaşmak isterler. Toplumda bunu ifade etmek için çok güzel bir söz vardır; “Sevinçler paylaştıkça artar, üzüntüler paylaştıkça azalır.”

Parçada verilen açıklamaya göre aşağıdakilerden hangisi manevi paylaşma ve dayanışma örneği değildir?

- A) Akrabası vefat eden bir arkadaşımızın evine tâziye ziyaretinde bulunmak.
- B) Sınavı kötü geçen arkadaşımızı teselli etmek.
- C) Yardıma ihtiyacı olan komşuya market alışverişi yapmak.
- D) Bayramda yaşlıları ziyaret etmek.

4. İslam dini toplumdaki gelir adaletinin sağlanmasına dönük birçok maddi ibadet seçeneği sunmuştur. Bunlardan en önemlisi hiç şüphesiz zekât ibadetidir. Bu ibadette dikkat edilmesi gereken hususlardan biri zekâtın kimlere verilip verilmeyeceğinin iyi bilinmesidir. İyi niyetle olsa da yanlış kişiye verilen zekât, zekât olarak nitelendirilemez.

Buna göre aşağıdakilerden hangisine zekât verilemez?

- A) Hala - amca
- B) Dayı - teyze
- C) Torunlar
- D) Yakın komşular

5. Dinimiz yalan, hile, dedikodu, iftira, hırsızlık, gasp, ölçü ve tartıda hile, uyuşturucu madde ve alkol kullanımı gibi durumlara karşı Müslümanların mesafeli durmalarını öğütler. Cana kıyma, namusa zarar verme gibi olumsuz eylemleri kesin bir şekilde yasaklar.

Bu parçada dinimizin aşağıdakilerden hangisini amaçladığı vurgulanmıştır?

- A) Kul ile Allah arasındaki ilişkileri düzenleme
- B) İnanç ve ibadetlerle ilgili bilgileri düzenleme
- C) Toplumsal hayatı düzenleme
- D) Bilimsel çalışmalarını destekleme

6. “Sadaka veren erkeklere ve sadaka veren kadınlara ve Allah’a güzel bir ödünç verenlere, verdiklerinin karşılığı kat kat ödenir ve onlara değerli bir mükafat vardır.”
(Hadid suresi, 18. ayet)

Ayette vurgulanmak istenen en temel düşünce aşağıdakilerden hangisidir?

- A) Sadaka vermek hem erkeklerin hem de kadınların vazifesidir.
- B) Allah yolunda harcama yapmak sadece zenginlerin vazifesidir.
- C) Sadaka vermek önemli bir toplumsal davranıştır.
- D) Allah yolunda harcamalar aslında bir kazançtır.

7. **Aşağıdaki eşleştirmelerden hangisi yanlıştır?**

- A) “Ey gençler! Aranızda gücü yeten evlensin. Çünkü evlenmek gözü haramdan korumak ve iffeti muhafaza etmek için en iyi yoldur.”
(Hadis-i Şerif) – **Neslin korunması**
- B) “Fakirlik korkusuyla çocuklarınızın canına kıymayın. Biz onların da sizin de rızkınızı veririz. Onları öldürmek gerçekten günahdır.”
(İsra suresi, 31. ayet) – **Canın korunması**
- C) “Kendileri ile huzur bulasınız diye sizin için türünüzden eşler yaratması ve aranızda bir sevgi ve merhamet var etmesi de O’nun (varlığının ve kudretinin) delillerindendir...”
(Rûm suresi, 21. ayet) – **Malın korunması**
- D) “... O halde sen de dini Allah’a has kılarak (ihlas ile) kulluk et.”
(Zümer suresi, 40. ayet) – **Dinin korunması**

8.

I.	Nisap	Zekâta zenginlik sınırı, dinen zengin sayılmak
II.	Sadaka	Her türlü iyilik, doğru işler
III.	Fitre	Ramazan bayramından önce kişi başına verilen sadaka
IV.	Sadaka-i cariye	Farz olan malın kırkta birinin fakirlere verilmesi

Tablodaki numaralanmış kavramlardan hangisi yanlış bir bilgi ile eşleştirilmiştir?

- A) I. B) II. C) III. D) IV.

- 9.
- "Kim doğru yolu seçerse bunu ancak kendi iyiliği için seçmiş olur, kim de doğruluktan saparsa kendi zararına sapmış olur. Hiçbir günahkâr, başkasının günah yükünü üstlenmez..."(İsrâ suresi, 15. ayet)
- "Ona iki yolu (iyi ve kötüyü) gösterdik." (Beled suresi,10. ayet)

Verilen ayetlerde üzerinde durulan temel kavram aşağıdakilerden hangisidir?





- A) Özgür irade B) Emek ve rızık
C) Doğruluk D) İyilik

10. "Geceyi ve gündüzü, Güneş'i ve Ay'ı yaratan O'dur. Her biri, bir yörüngede hareket etmektedir." (Enbiya suresi, 33. ayet)

"O ki birbiriyle ahenktar yedi göğü yaratmıştır. Rahman olan Allah'ın yaratışında hiçbir uygunsuzluk göremezsin. Gözünü çevir de bir bak, bir bozukluk görebiliyor musun? Sonra göz..." (Mülk suresi, 3-4. ayet)

Kader ve kaza konusunda slayt hazırlayıp yukarıdaki ayetleri tahtaya yansıtan Zeynep, arkadaşlarına "Yukarıdaki ayetlere göre kader nedir?" diye soru sormuştur.

Aşağıda yer alan öğrencilerden hangisinin verdiği cevap doğrudur?

- A)  İrem: Kader, Allah'ın evreni düzenli ve ölçülü bir şekilde programlamasıdır.
- B)  Beyza: Kader, Yüce Allah'ın her şeyi yaratmasına ve kendi haline bırakmasına denir.
- C)  Ayşe: Kader, alın yazımızdır, bizlere davranışlarımızda seçme hakkı tanımamasıdır.
- D)  Hande: Kader, uygunsuz davranışlardan kaçınmaktır.

YABANCI DİL (İNGİLİZCE)

1. Bu testte 20 soru vardır.
2. Cevaplarınızı optik okuyucuya işaretleyip, telefonunuzla okutunuz.

ANSWER THE QUESTIONS 1 - 2 ACCORDING TO THE DIALOGUE BELOW.

Hey. Martin. You look so miserable.
What's wrong?

Oh, I see. (1) _____ ?

I think I can back you up.
I'm saving money. Let's go
and see how much it costs.

A friend in need is a friend
indeed. Of course I will deal
with it. You are my friend.

OK, dear. Let's move now.

There is a problem with my mobile. I can't
see who is calling because of the screen.

Well, its guarantee has expired and
I'm penniless nowadays.

Really? You are the best friend
ever! Thanks for dealing with my
problems.

I promise I'm going to pay it
back to you. It's a debt.



Sandra

Martin

1. What can be asked in the first blank?

- A) Do you have a problem with its screen
- B) What about going to the technology store
- C) Can you call me back later then
- D) How often do you charge your mobile

2. What can be the meaning of the proverb underlined in the conversation?

"A friend in need is a friend indeed."

- A) It's when you're in trouble that you learn who your true friends are.
- B) You can only know your friends in happy days.
- C) Everybody needs a friend in life to have fun together.
- D) Having many friends is better than having a real friend.

ANSWER THE QUESTIONS 3 - 4 ACCORDING TO THE SPEECH BELOW.



Hello guys!

Today is the 5th of December!

Today is the "World Turkish Coffee Day!"

To celebrate, we-as a Turkish coffee Company- offer you one million cups of coffee!

There is a saying: "A cup of coffee is remembered for 40 years", meaning that many friendships can be formed around a single cup of Turkish coffee. Thanks to its unique taste and traditional presentation, (Turkish coffee is served with a glass of water and

a piece of Turkish delight -lokum- on the side). Turkish coffee made UNESCO's Intangible Cultural Heritage list in 2013. Now, I'd like to share with you how to make it.

First, to prepare proper Turkish coffee, you had better use a Turkish coffee pot which is called "cezve."

If you have your "cezve", here are the steps:

1. Place 1 Turkish coffee cup of cold drinking water into the "cezve".
2. Add 2 teaspoons of Turkish coffee and desired amount of sugar. Then stir them well.
3. Place the "cezve" on low heat, and continue stirring slowly until a thick coffee foam starts to develop and rise to the surface.
4. Pour only the coffee foam into the coffee cup.
5. Bring the remaining coffee to boil and top up the cup to brim. Serve immediately.

Enjoy your Turkish coffee!



3. After pouring the coffee foam into the cup,

_____ .

- A) place the "cezve" on low heat
- B) add desired amount of sugar
- C) let the remaining coffee boil and brim
- D) serve your Turkish coffee immediately

4. Why do they offer one million cups of Turkish coffee?

- A) Because they enjoy drinking Turkish coffee more than other coffees.
- B) Turkish coffee is on the list of UNESCO's Intangible Cultural Heritage.
- C) But, Turkish coffee is mostly served with Turkish delight, lokum.
- D) Because they're celebrating "World Turkish Coffee Day."



ANSWER THE QUESTION ACCORDING
TO THE PHONE CONVERSATION.

5. Witness: Hello, madam. I need a doctor immediately.
Officer: What's the problem, sir?
Witness: There is a car accident on the Charlie's Road. 2 men are lying unconsciously. Please, hurry up!
Officer: Can you give me the exact address sir? I'm sending an ambulance at once.
Witness: Oh, yeah. It's ...



What is the topic of this phone conversation?

- A) To make an appointment
B) To reserve train tickets
C) To consult on a call center
D) To report a Medical Emergency



ANSWER THE QUESTION ACCORDING
TO THE PHONE CONVERSATION BELOW.

 Toygu's speaking. 

 Hi, Toygu. How is it going?

 I'm doing good, thanks. What about you? 



 Great! Listen, I'm planning to go to a rock concert this weekend. How about coming with me?

 Ahmet, I can't hear you well. I think It's a bad line. 

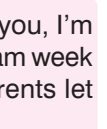
 Oh, hey, I'm repeating then. Would you like to go to a rock concert this weekend? Do you have any other plans? If not, join me.

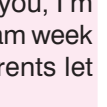
 Sounds fun! I'd love to come with you, I'm free this weekend. You know my exam week is eventually over. I'm sure my parents let me go out. 

 This is good news then! Let's come over me and talk about the details face to face.

 Alright. I'm going to be in your place in 15 minutes. See you. 

 Bye

6. Which information canNOT be found in the conversation?

- A) Who is the inviter?
B) Whose concert is it?
C) Who receives the invitation?
D) What's the invitation about?

ANSWER THE QUESTIONS 7 - 8 ACCORDING TO THE EMAIL BELOW.

The screenshot shows an email template editor window titled "E-mail Template New". The "Details" section includes fields for "Type" (Company / Account Template), "Language" (English), "Title", "Description", and "Subject". Below these fields is a rich text editor with a toolbar containing icons for bold, italic, underline, bulleted list, numbered list, link, and font color. The email content is as follows:

Dear friends,

It's my birthday next Saturday, and I'm having a party at my home. My mum's going to prepare delicious snacks and, of course, a birthday cake for us. We're going to decorate the house, as well. I'm so excited! I'm turning 13 and last 5 years to become 18. He he :) The party is going to start at 4 p.m. and it lasts for 4 hours. I hope you can make it. See you next Saturday!

P.S: Don't forget to bring your presents. :))

Barney

7. Which question canNOT be answered according to the email?

- A) Why is Barney excited?
- B) When is Barney's party?
- C) How long does the party last?
- D) Who is going to join the party?

8. Barney _____ .

- A) had a lot of today gifts
- B) is going to order a birthday cake
- C) invites his friends for a sleepover
- D) wants to be eighteen immediately

ANSWER THE QUESTION ACCORDING
TO THE LYRICS OF THE SONG BELOW.

9. When the sun shines, we shine together
Told you I'll be here forever
Said I'll always be your friend
Took an oath that I'm a stick it out till the end
Now that it's raining more than ever
Know that we still have each other
You can stand under my umbrella

Umbrella / Rihanna

What is the main idea of this song?

- A) True friends like walking under the rain in autumn.
B) Your friend can leave you alone in bad weathers.
C) Friends are always there for each other, even in the hard times.
D) Buddies share only the good times together.

ANSWER THE QUESTION ACCORDING
TO THE PHONE CONVERSATION BELOW.

10. Hello, mum _____ ?



Well, honey...

Take a note.

3 eggs, one packet of vanilla, one packet of baking powder, 2 glasses of flour, a glass of milk, one packet of butter and a glass of sugar. Finally, some cacao and walnut.

What could Celia have asked to her mother?

- A) How do you usually cook pasta
B) What are the ingredients of a cake
C) Which country does Brownie belong to
D) How often do you make a dessert

OPTİK FORM

Dikkat!

- Okuma yaparken optik formu düz bir zemine koyunuz, elinizde tutmayınız.
- "Test bulunamadı" hatası alıyorsanız uygulamayı güncelle butonu ile güncelleyiniz.
- Sağlıklı bir okuma için ışığın direk optik formun üzerine düşmesini engelleyiniz.
- Optik formun kıvrılması yada kırışması okunamamasına neden olabilir.

LGS 1. DÖNEM 4'LÜ DENEME SINAVI 4. DENEME – SÖZEL BÖLÜM



Bireysel değerlendirme için karekodu okutup
"Merkez Dijital" uygulamasını indiriniz.

LGS - DENEME SINAVI - 4

Adı/Soyadı:

ÖĞRENCİ NO	Sözel Bölüm			
	TÜRKÇE	T.C İNKILAP TARİHİ VE ATATÜRKÇÜLÜK	DİN KÜLTÜRÜ VE AHLAK BİLGİSİ	YABANCI DİL
0 0 0 0 0 0	1 A B C D	1 A B C D	1 A B C D	1 A B C D
1 1 1 1 1 1	2 A B C D	2 A B C D	2 A B C D	2 A B C D
2 2 2 2 2 2	3 A B C D	3 A B C D	3 A B C D	3 A B C D
3 3 3 3 3 3	4 A B C D	4 A B C D	4 A B C D	4 A B C D
4 4 4 4 4 4	5 A B C D	5 A B C D	5 A B C D	5 A B C D
5 5 5 5 5 5	6 A B C D	6 A B C D	6 A B C D	6 A B C D
6 6 6 6 6 6	7 A B C D	7 A B C D	7 A B C D	7 A B C D
7 7 7 7 7 7	8 A B C D	8 A B C D	8 A B C D	8 A B C D
8 8 8 8 8 8	9 A B C D	9 A B C D	9 A B C D	9 A B C D
9 9 9 9 9 9	10 A B C D	10 A B C D	10 A B C D	10 A B C D
	11 A B C D			
	12 A B C D			
	13 A B C D			
	14 A B C D			
	15 A B C D			
	16 A B C D			
	17 A B C D			
	18 A B C D			
	19 A B C D			
	20 A B C D			



LGS 4

DENEME

SAYISAL BÖLÜM

Adı ve Soyadı :

Sınıfı / Şubesi :

Öğrenci Numarası :

DERS ADI	SORU SAYISI	TOPLAM SORU SAYISI	SINAV SÜRESİ (DAKİKA)
MATEMATİK	20	40	80
FEN BİLİMLERİ	20		



MERKEZ YAYINLARI

SAYISAL BÖLÜM KONU ANALİZLERİ

MATEMATİK

Soru	Konu
1	Çarpanlar ve Katlar
2	Çarpanlar ve Katlar
3	Çarpanlar ve Katlar
4	Üslü İfadeler
5	Çarpanlar ve Katlar
6	Üslü İfadeler
7	Üslü İfadeler
8	Üslü İfadeler
9	Kareköklü İfadeler
10	Kareköklü İfadeler
11	Kareköklü İfadeler
12	Kareköklü İfadeler
13	Kareköklü İfadeler
14	Veri Analizi
15	Veri Analizi
16	Olasılık
17	Cebirsel İfadeler ve Özdeşlikler
18	Olasılık
19	Cebirsel İfadeler ve Özdeşlikler
20	Cebirsel İfadeler ve Özdeşlikler

FEN BİLİMLERİ

Soru	Konu
1	DNA'nın Kendini Eşlemesi
2	DNA'nın Molekülü Yapıları
3	İklim ve Hava Olayları
4	Mevsimlerin Oluşumu
5	Katı Basıncı
6	Sıvı Basıncı
7	Asitler ve Bazlar
8	Kimyasal Tepkime Kütlenin Korunumu
9	Periyodik Sistemde Grup ve Periyotlar
10	Hava Olayları
11	Sıvı Basıncı
12	Tek Karakter Çaprazlama
13	Doğal Seçilim
14	Mevsimlerin Oluşumu
15	Tek Karakter Çaprazlama
16	Tek Karakter Çaprazlama
17	Katı Basıncı
18	Adaptasyon
19	Periyodik Sistemde Element Sınıflandırma
20	Periyodik Sistem

MATEMATİK

1. Bu testte 20 soru vardır.
2. Cevaplarınızı optik okuyucuya işaretleyip, telefonunuzla okutunuz.

1.

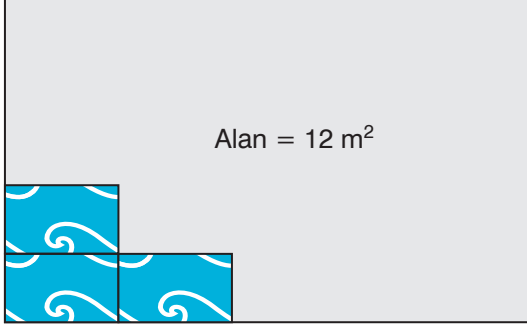

Alanı 12 m^2 olan dikdörtgen şeklindeki duvarın görünen yüzü tamamen birbirine eş fayanslarla kaplanacaktır. Bu iş için bir usta kenar uzunluklarının 10 cm ye 20 cm olduğunu bildiği dikdörtgen fayanslardan satın almıştır. Ancak iş tamamlandığı zaman, usta fayans ölçülerinin yanlış olduğunu 100 adet fayans artmasından anlamıştır.

Fayansların kenar uzunlukları tam sayı olduğuna göre, bu duvarda kullanılan fayansın çevresi aşağıdakilerden hangisi olamaz?

($1 \text{ m}^2 = 10^4 \text{ cm}^2$)

- | | |
|--------------------|--------------------|
| A) 62 cm | B) 64 cm |
| C) 66 cm | D) 68 cm |

2.



Bir bukette
15 çiçek



Bir bukette
18 çiçek

1. sepetteki çiçeklerin tamamı 15 'er 15 'er buket yapıldığında en sonda bir miktar çiçek artmaktadır. 2. sepetteki çiçeklerin tamamı ise 18 'er 18 'er buket yapıldığında en sonda bir miktar çiçek artmaktadır. Eğer ki başlangıçta her iki sepete de 9 'ar tane daha çiçek konulsaydı aynı şartlarda iki sepete de çiçek artmayacaktı.

Buna göre başlangıçta aynı sayıda çiçek bulunan iki sepetten yukarıdaki şartlara göre toplam oluşturulabilecek çiçek buketi sayısı aşağıdakilerden hangisi olamaz?

- A) 9 B) 20 C) 33 D) 42

3.

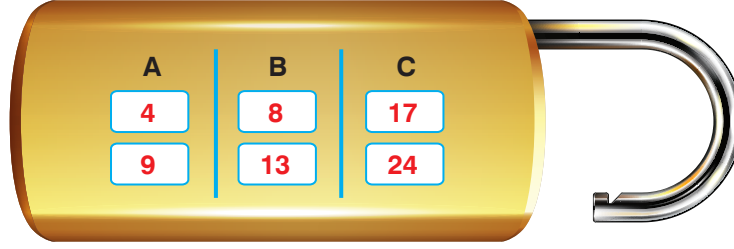

Yukarıdaki şifreli asma kilitte A , B, C Sütunlarındaki sayılar kendi içlerinde aralarında asal ise kilit açılmaktadır.

Buna göre aşağıdakilerden hangisinde x 'in yerine yazacağınız 5 den büyük her tam sayı için kilit her zaman açılır?

A)

A	B	C
x	$x+3$	$x+1$
$x+1$	$2x-2$	$3x+3$

B)

A	B	C
x	$x+3$	$x+1$
$x-1$	$(x+4)^2$	$(x+4)^0$

C)

A	B	C
$x-3$	$x+9$	$x+1$
$x-2$	$x+8$	$(x-2)^2$

D)

A	B	C
$x-1$	x^2	x
$x-2$	x^3	$(x-2)^2$

4. Aşağıda üslü ifadeleri içeren işlem diyagramı verilmiştir. Dikdörtgen kartlar içerisindeki işlemin sonucu tam sayı ise kırmızı yol, tam sayı değil ise mavi yol izlenecektir.

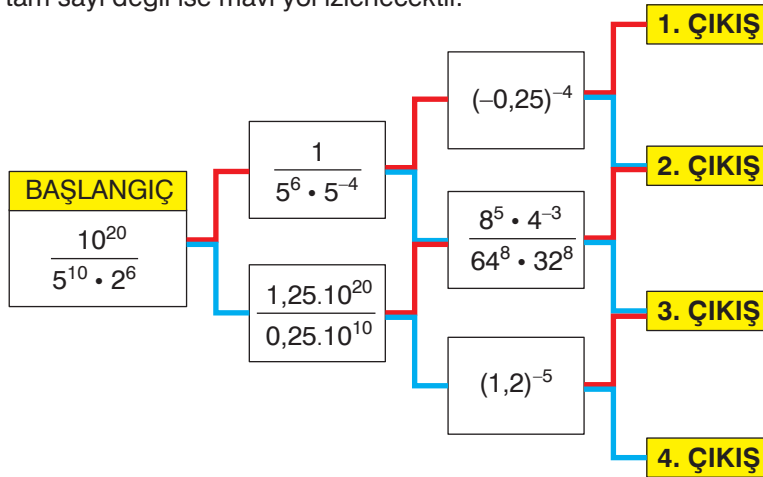

İnci, başlangıç kartından başlamış ve işlem sonuçlarına göre kırmızı veya mavi yolları takip ederek çıkışların birisine ulaşmıştır. Yapılan kontrolde, İnci'nin yaptığı üç farklı işlem sonucuna göre 2 kez doğru, 1 kez yanlış yolu takip ettiği görülmüştür.

Buna göre İnci hangi çıkışa kesinlikle ulaşmış olamaz?

A) 1. Çıkış

B) 2. Çıkış

C) 3. Çıkış

D) 4. Çıkış

5. a, b, c farklı asal sayı x, y, z birer doğal sayı olmak üzere,

$A = a^x \cdot b^y \cdot c^z$ asal çarpanlar küçükten büyüğe doğru sıralanacak şekilde asal çarpanlarına ayrılan bir A sayısının çarpansal kodu x.y.z den oluşmaktadır.

Örnek : $60 = 2^2 \cdot 3^1 \cdot 5^1$ sayısının çarpansal kodu 2.1.1 = 2 dir.

$20 = 2^2 \cdot 5^1$ sayısının çarpansal kodu 2.1 = 2 dir.

Buna göre, aşağıdaki sayılardan hangisinin çarpansal kodu daha küçüktür?

- A) 90 B) 120 C) 135 D) 182

6.



Dört arkadaş dart tahtasına atış yaparak oynadığı oyunun kuralları aşağıda verilmiştir.

- Her oyuncu 3 atış yapar
- Her bölgenin puanı tahta üzerinde yazmaktadır.
- Ok, çizgi üzerine veya tahta dışına düşerse atış tekrarlanır.
- Puanlama hesabı: 1.atışta okun düştüğü bölgenin puanının küpü, 2.atışta okun düştüğü bölgenin puanının karesi ve 3. atışta okun düştüğü bölgenin puanının 1. kuvveti alınıp çarpılır. En yüksek puanı alan oyuncu oyunu kazanır. Eğer puan eşitliği var ise tekrardan 3 er atış yapılır.

OYUNCU	1. Atış	2. Atış	3. Atış
DEFNE	Black	Red	Blue
HASAN	Red	Black	Red
FİGEN	Red	Red	Blue
ASIM	Black	Blue	Black

Yukarıdaki tabloda dört oyuncunun üç atış sonundaki okları attıkları bölgelerin renkleri verilmiştir.

Buna göre bu oyunu kim kazanmıştır?

- A) DEFNE B) HASAN
C) FİGEN D) ASIM

7. Sağlık Bakanlığının yaptığı **Covid-19** Salgın bulaş simülasyonlarından birisi aşağıda verilmiştir.

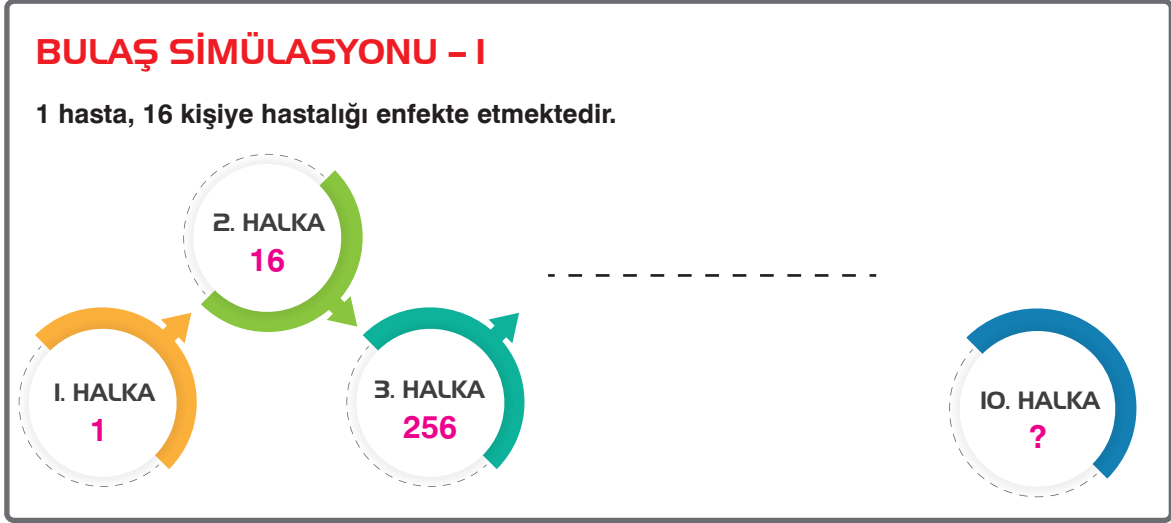

Buna göre 10. Halka da kaç kişiye Covid-19 enfekte olmuştur??

- A) 2^{28} B) 2^{32} C) 2^{36} D) 2^{40}
8. Bir kutu ağrı kesici içindeki maddelerin miktarları ve bu maddelerin ilaç deposundaki stok durumları aşağıdaki tabloda verilmiştir.

MADELER	Bir Kutudaki Miktar	Depodaki stok durumu
Parasetamol	$0,25 \cdot 10^{-3}$ mg	$7,5 \cdot 10^3$ gr
Propifenozone	$0,15 \cdot 10^{-3}$ mg	$4,8 \cdot 10^3$ gr
Kafein	$0,05 \cdot 10^{-3}$ mg	$1,85 \cdot 10^3$ gr

Buna göre depoda bulunan miktarlarla kaç kutu ağrı kesici üretilebilir? (1 gr = 10^3 mg)

- A) $3 \cdot 10^{10}$ B) $32 \cdot 10^9$ C) $37 \cdot 10^9$ D) $4 \cdot 10^{10}$

9.

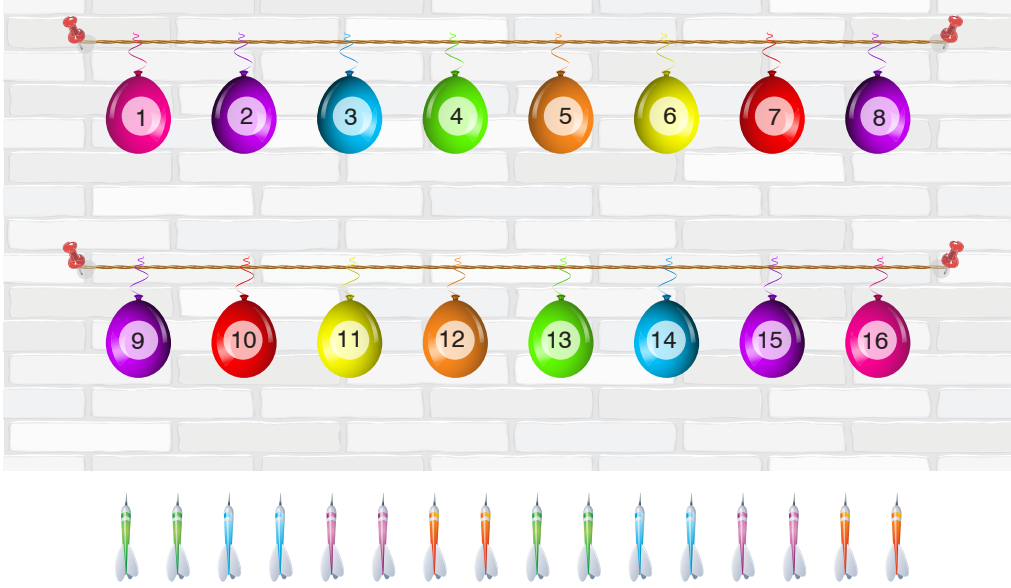

İki arkadaş balonlar üzerine 1'den 16'ya kadar olan sayıları yazıp balonları bir duvara şekildeki gibi asmışlardır. Dart ile balon patlatma oyunu oynayacaklardır.

- Her iki arkadaşta beşer atış yapacaktır.
- Üzerinde tam kare sayı yazan balonlar patlarsa, atışı yapan balonun üstünde yazan sayıyı puan olarak alacaktır.
- Tam kare olmayan balonlar patlarsa, atışı yapan balonun üstündeki sayının kareköküne en yakın tam sayıyı puan olarak alacaktır.

Özkan beş atıştan üçünü iskalamış, ikisi ile tam kare olan iki balon patlatmıştır. Özcan ise beş atışı ile tam kare olmayan beş balonu patlatmıştır.

Buna göre, bu iki arkadaşın alabileceği toplam puan en çok kaçtır?

A) 25

B) 43

C) 86

D) 91

10. Karenin köşegen uzunluğu bir kenar uzunluğunun $\sqrt{2}$ katıdır.

Örneğin :

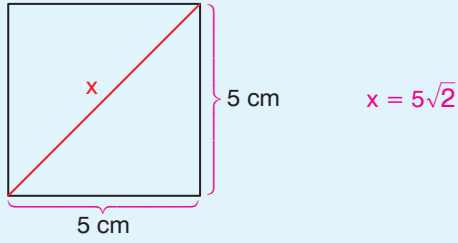

Aşağıda okullar arası satranç turnuvası ödül töreninde kullanılmak üzere hazırlanan kare şeklindeki kürsüler yan yana birleştirilmiştir.

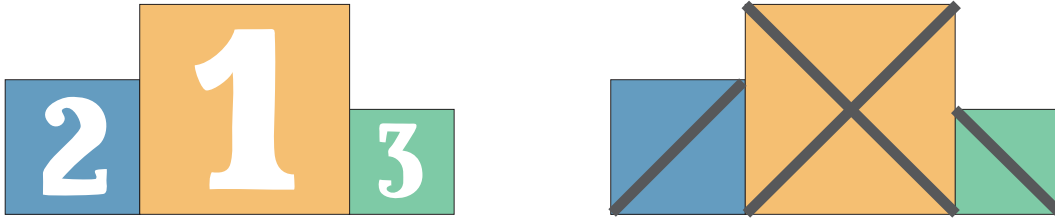

1. lik kürsüsünün alanı 256 dm^2 olup, 2. nin alanı 1. nin dörtte biri; 3. nün alanı 2. nin dörtte biri kadardır.

Şekil II. de kürsülerin arkalarında 1. lik, 2. lik ve 3. lük kürsülerinin köşegenleri boyunca demir desteklerin takıldığı gösterilmiştir.

Buna göre demir desteklerin uzunlukları toplamı kaç dm dir?

- A) $4\sqrt{2}$ B) $12\sqrt{2}$ C) $44\sqrt{2}$ D) $52\sqrt{2}$

11. Kısa kenar uzunluğu $\sqrt{5} \text{ cm}$, uzun kenar uzunluğu $\sqrt{320} \text{ cm}$ olan dikdörtgen şeklindeki birbirine eş şeritlerden 6 tane kullanılarak büyük bir dikdörtgen oluşturulmuştur. Büyük dikdörtgenin uzun kenarı aşağıda gösterildiği gibi iki şeritin de $\sqrt{20} \text{ cm}$ kadar uzunlukları üst üste gelecek şekilde yapıştırılarak oluşturuluyor.

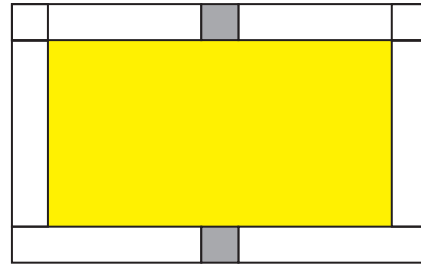
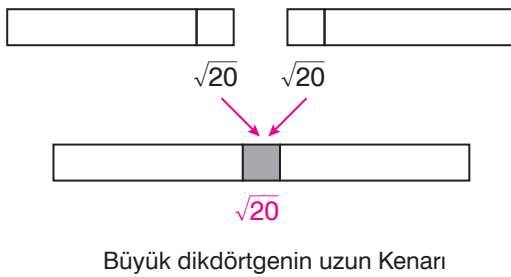

Buna göre aşağıda bu şeritlerle oluşan büyük dikdörtgenin iç bölgesinde kalan sarı bölgenin alanı kaç cm^2 dir?

- A) 220 B) 320 C) 420 D) 520